

WD-50型 ミニカッター取扱説明書

ミニカッターを安全に、正しくお使い頂くために、下記事項を必ずお読みください。

仕様

刃のサイズ	50mm
回転速度	2400回転
刈り込み高さ	12mm
電圧	単相100V
出力	60W



操作開始準備:

コンセントが100V専用であることをご確認の上、電源を入れてください。

これで準備完了ですので、作業を開始してください。

電源スイッチを押すと、刃が回転し始めます。

刃の研磨:

刃の切れ味が落ちた場合、刃を回転させながら研磨ボタンを軽く押し当て研いでください。

刃の交換:

刃を交換する場合、電源コードを必ず抜いて行ってください。

刃を止めているネジを緩めた後、刃にある小さい穴にピンを

差し込んで外してください。その際、刃で手指をケガしないよう手袋等を装着の上、

十分気をつけて取り外してください。

カーボンブラシの交換:

カーボンブラシが4mm以下に磨り減ってきたら交換が必要です。

カウンターカッターの交換:

磨耗しているようであれば交換してください。

注 油:

裁断刃は使用後に30番のマシンオイルを注油して下さい。

伝動装置は月に一度グリスを注入してください。

モーターベアリングは念に一度油を差してください。

トラブルの原因と対処

裁断中にトラブルが発生しましたら次の表を参考にして対処してください。

トラブル内容	原因	対処
布が詰まる	B24の下刃またはB21のメスが破損している	下刃またはメスを交換して下さい
切れが悪い	メスと下刃との間がずれている	1. 下刃を調整する。 2. 下刃をメスの方へ少しだけ寄せる
	砥石ホイールが油で汚れている	油の汚れを取り去り、メスを研磨する

ご注意:

1. 部品の交換や油を注す場合、危険ですので、必ずコンセントを抜いているのを確認してから作業してください。
2. このカッターは、布地を切るために設計されていますので、他の目的には使用しない様にしてください。
3. カッターを使用中、換気口を塞がないでください。また、換気口は糸くずやほこりが付かないようにしてください。
4. 生地をカッターの口に押し付けしないでください。

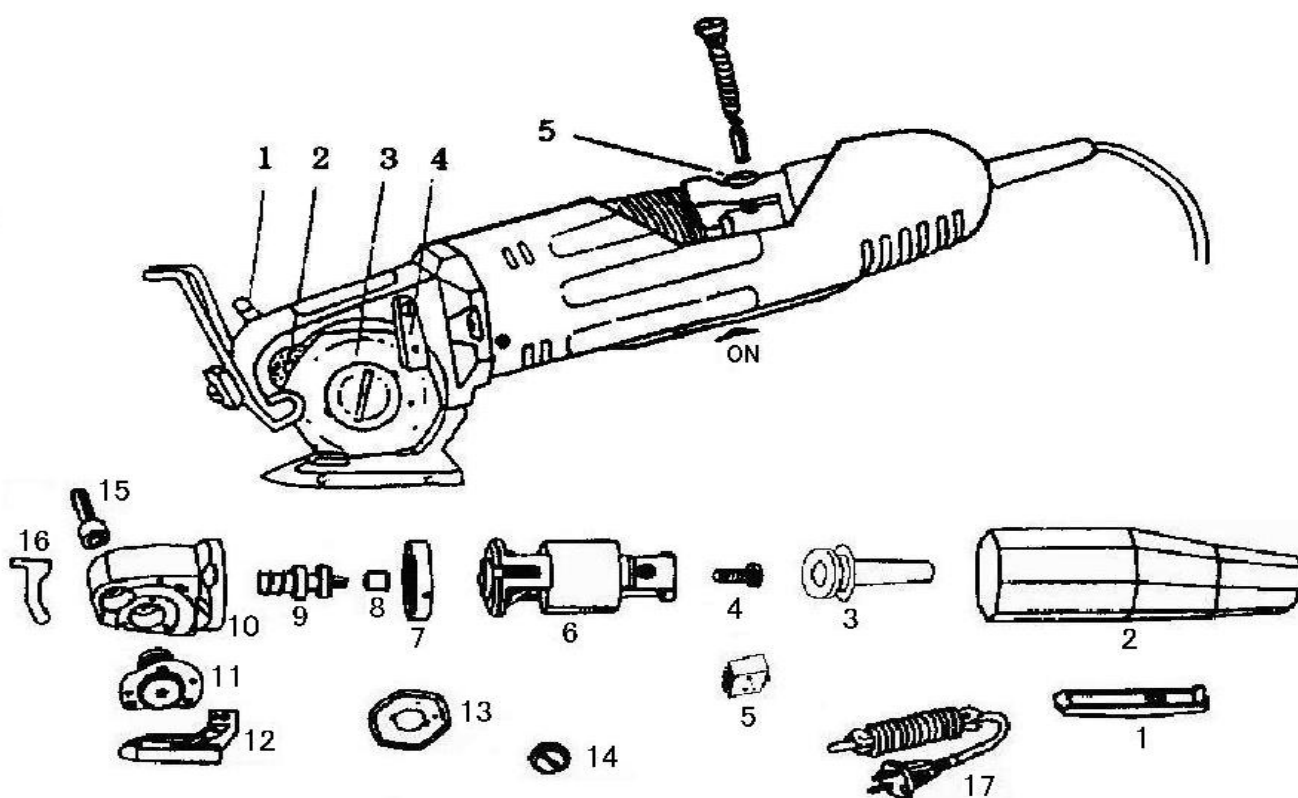

部品番号	部品名称	部品番号	部品名称
1	スイッチバー	10	頭部
2	本体ケース	11	回転盤
3	ハーネス	12	台足
4	スイッチ用ネジ	13	裁断刃
5	電源スイッチ	14	ボルト
6	モーター	15	研磨ボタン
7	カバー	16	ナイフガード
8	十字継ぎ手	17	電源コード
9	ワームネジ	18	