

## コードレス電動カッター EC-8

### 仕様：

- ◆ 100～240V 50/60Hz
- ◆ 3.6V
- ◆ 30W
- ◆ 容量 2200mA
- ◆ 250～1000 回転/分
- ◆ 充電時間目安 3 時間
- ◆ 電流：700mA
- ◆ 本体重量 500 g
- ◆ 音圧レベル 75db
- ◆ 音の強さのレベル 85db
- ◆ 振動レベル 0.21m/秒

### 付属品：

- 変圧器 1 ケ
- 充電器 1 ケ
- 本体 1 ケ
- ニッケル水素充電電池 1 ケ
- アダプタ 1 ケ
- 10 角刃 1 枚
- ミニ+ドライバー 1 本
- +/-両用ドライバー 1 本
- 説明書 1 冊

### ※ 注意事項

充電完了サイン充電停止機能はありません。満充電になったら電源プラグを抜いてください。過充電すると電池が膨張する可能性がございます。他にも電池を高温になる場所に置きっぱなしにしたり、本体に入れたまま長期間放置すると液漏れの危険性がございます。万一液漏れを起こした場合は直ちに使用を停止し、漏れ出した液に直接接触るのを避け、もし皮膚に液が付いてしまったらすぐに水で洗い流してください。また、服など身の回りの物に液が付いてしまった場合も液をよく拭き取ってください。

※危険 電池を焼いたり、火の中に入れると爆発を引き起こします。

付属の充電電池と充電器で充電及び使用願います。

錆付く原因となる多湿の場所での使用・保管は避けてください。

感電やショートにはくれぐれもご注意ください。

電源コードを引っ張ったり、引っ掛けたり、傷つけたりしないでください。万一電源コードに損傷がみられたら継続使用は危険ですので使用を停止し、交換のお手配願います。

本説明書をお読みになって  
用法を守って正しくお使いください。

充電説明：

1. 長時間連続使用されますと本体及び電池が熱を持つ場合がございます。その際はすぐに充電を開始せず、少し待って熱を冷ましてから充電をしてください。電池の寿命を縮めるだけでなく、過度熱により充電出来ないこともあります。

## 充電方法（図A参照）

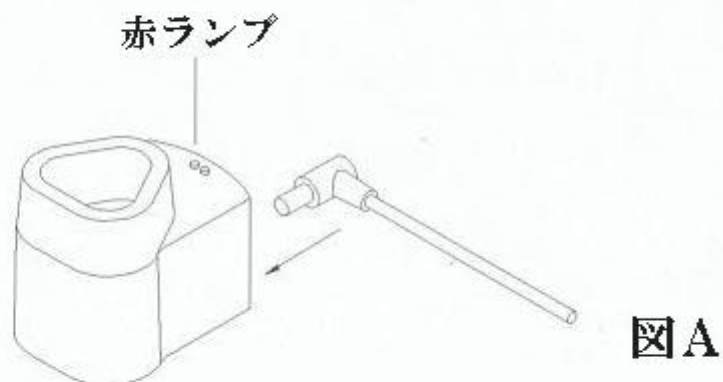

1. 充電器に電源コードを差し込むと赤ランプが点灯します。

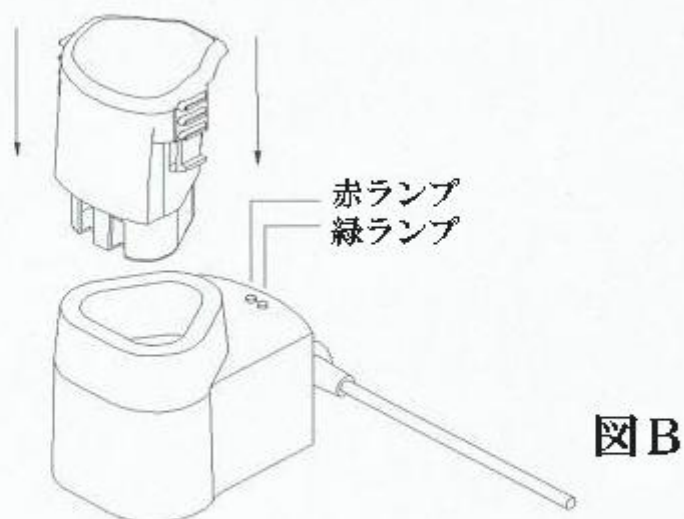

2. 電池をセットすると今度は緑のランプが点灯します。  
赤と緑、両方のランプが点いていれば正常に充電しています。



図 C

3. 満充電まで約3時間です。完了すると緑ランプが消え、赤ランプはオレンジ色に変わり充電完了です。

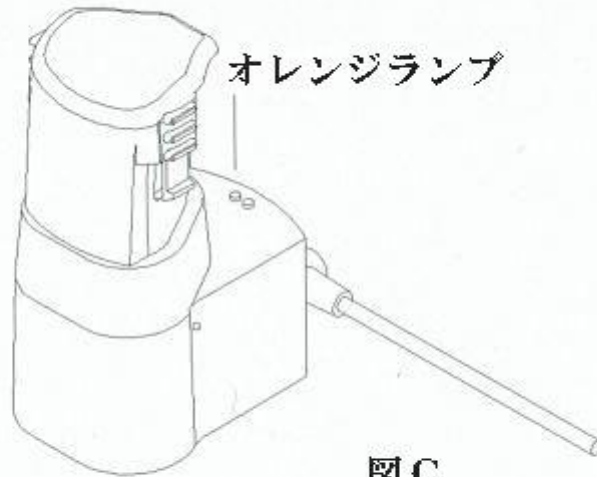

図 D

4. 再充電：バッテリー切れの電池を再充電する際、もし緑ランプがつかない場合、コンセントを抜いて赤ランプが消えるのを待ってから、再度プラグを挿して試してみてください。

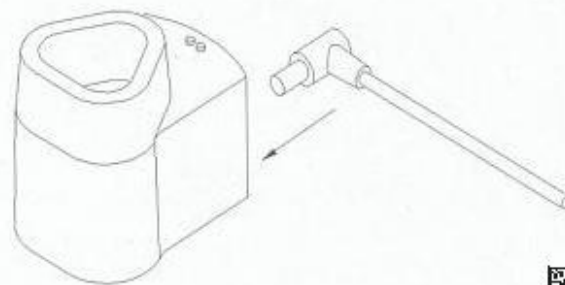

図 E - 2

バッテリー充電中や長時間連続使用の際は、付属のアダプターに電源コードを繋いで電池残量を気にせず使用することも可能です。

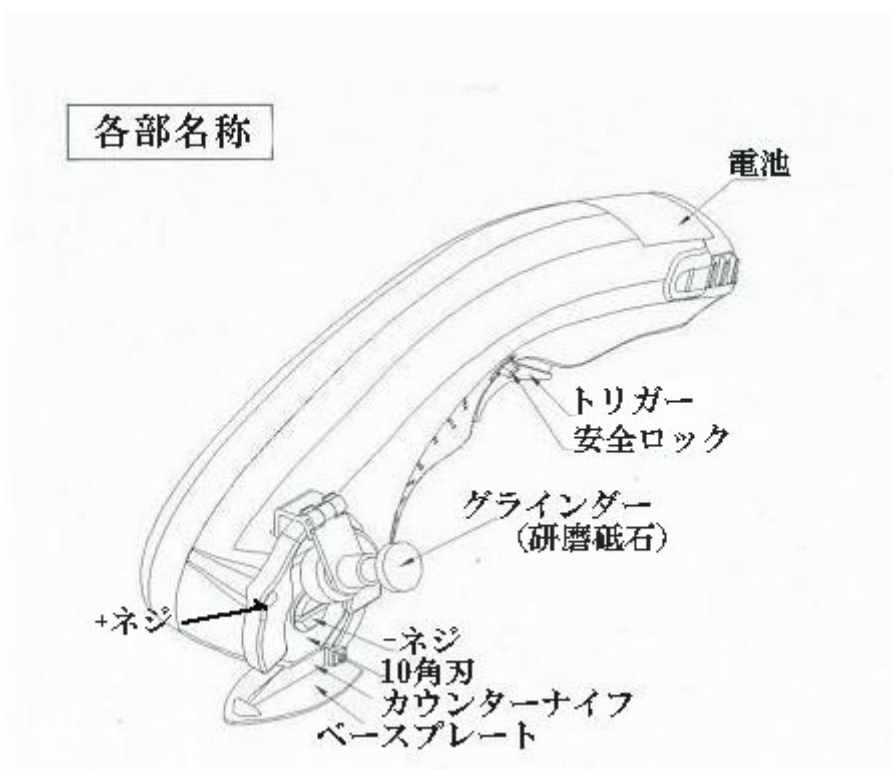

## 使用説明



図 F

1. 研磨砥石は上下に動かすことが可能です。

裁断の際は上の位置にセットされると裁断生地が見え易いです。

10角刃の切れ味が悪くなってきたらグラインダー（研磨砥石）で研磨してお使い下さい。一定量研磨するとそれ以上は研磨しても切れ味がよくなりません。そうした場合、刃の交換が必要です。

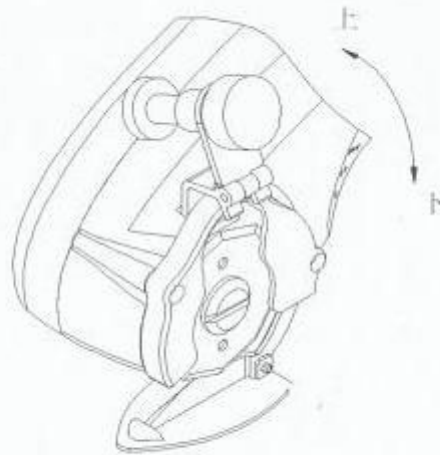
グラインダーを上を持ち上げ、+のミニドライバーを用いて黄色のカバーを取り外します。次に+両用ドライバーを引き抜きキーを用いて刃留めネジを緩めて取り外し、替刃を取り付けます。

※ ドライバーの抜き差し及び刃の交換は十分注意して行ってください。

### カウンターナイフの交換

裁断機本体の裏側にカウンターナイフを留めている+ネジが2つありますので、そちらを緩めベースプレートを取り外して交換を行ってください。

取付ける際には、カウンターナイフの先を10角刃にくっつけて、角度をつけ刃との間に少し隙間をあけてからネジでしっかりと固定してください。

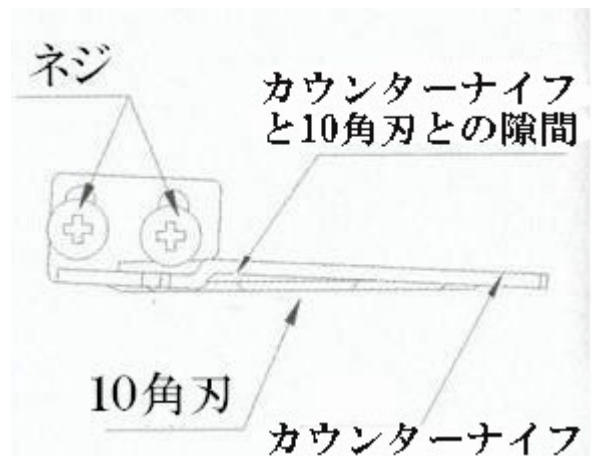

2. 電池脱着や刃の交換を行う際は、必ずトリガーにロックをかけてから行ってください。

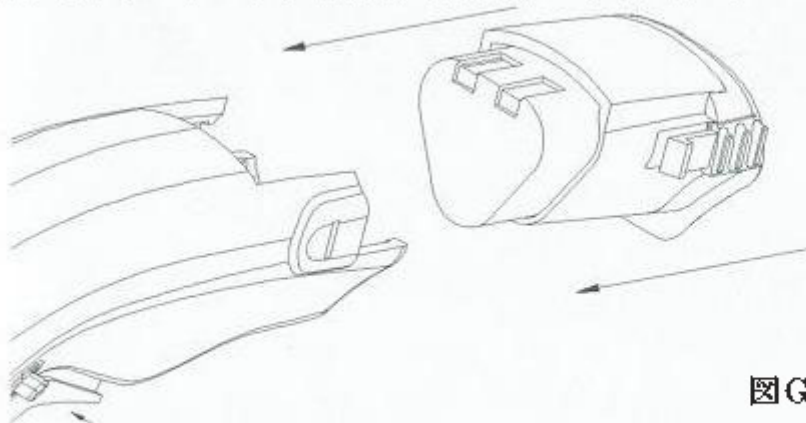

図 G

### トリガーのロックとアンロック

ロック：黄色の突起物を押し込むと赤側が突起します。

アンロック：赤色を押し込み反対の黄色が飛び出ている状態。