

サプリナ マイコンレイカッター 機種説明 資料

サプリナ(株)
LAN/JK081028-1

弊社のレイカッターは、手動式と自動式が有り、その機構ユニットを個別に購入して頂く事が出来ます。当然、その組み合わせ状況により価格が相違しますので、その機種説明をさせていただきます。
注：写真のテーブルは全て、客先手持品の流用も可能なので、製品価格の機種構成には含まずオプション扱い(別売品)となります。

J. 丸反用解反器セット(不要時は値引)

自動式レイカッター フルセット モデル: AL-6243BX(1)

- A カッター本体
- B カッター走行用裁断レール
テーブル幅により指定必要
- C カッター自動走行ユニット
走行モーター・タイミングベルト等
- D 自動走行制御ボックス
- E 裁断レール昇降ユニット(手動共通)
- F 裁断レール自動昇降ユニット(追加改造)
- G 布押エレール
テーブル幅により指定必要
- H 布押エレール昇降ユニット(手動共通)
- I 布押エレール自動昇降ユニット(追加改造)
- J 丸反用解反器セット(標準に含む)

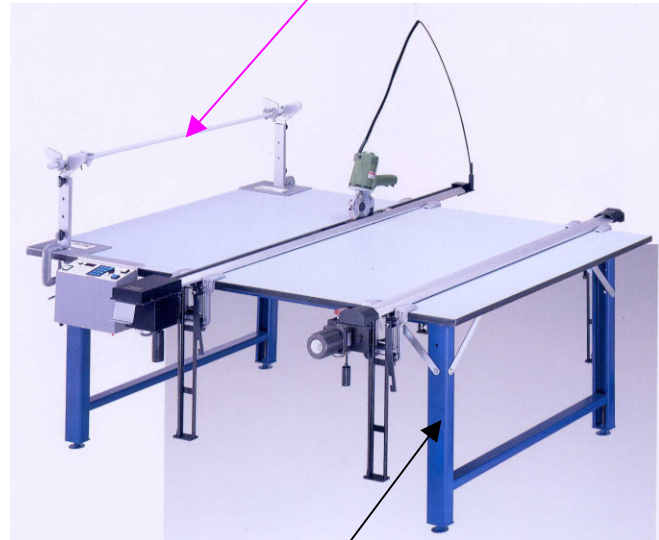

テーブルは別売オプション

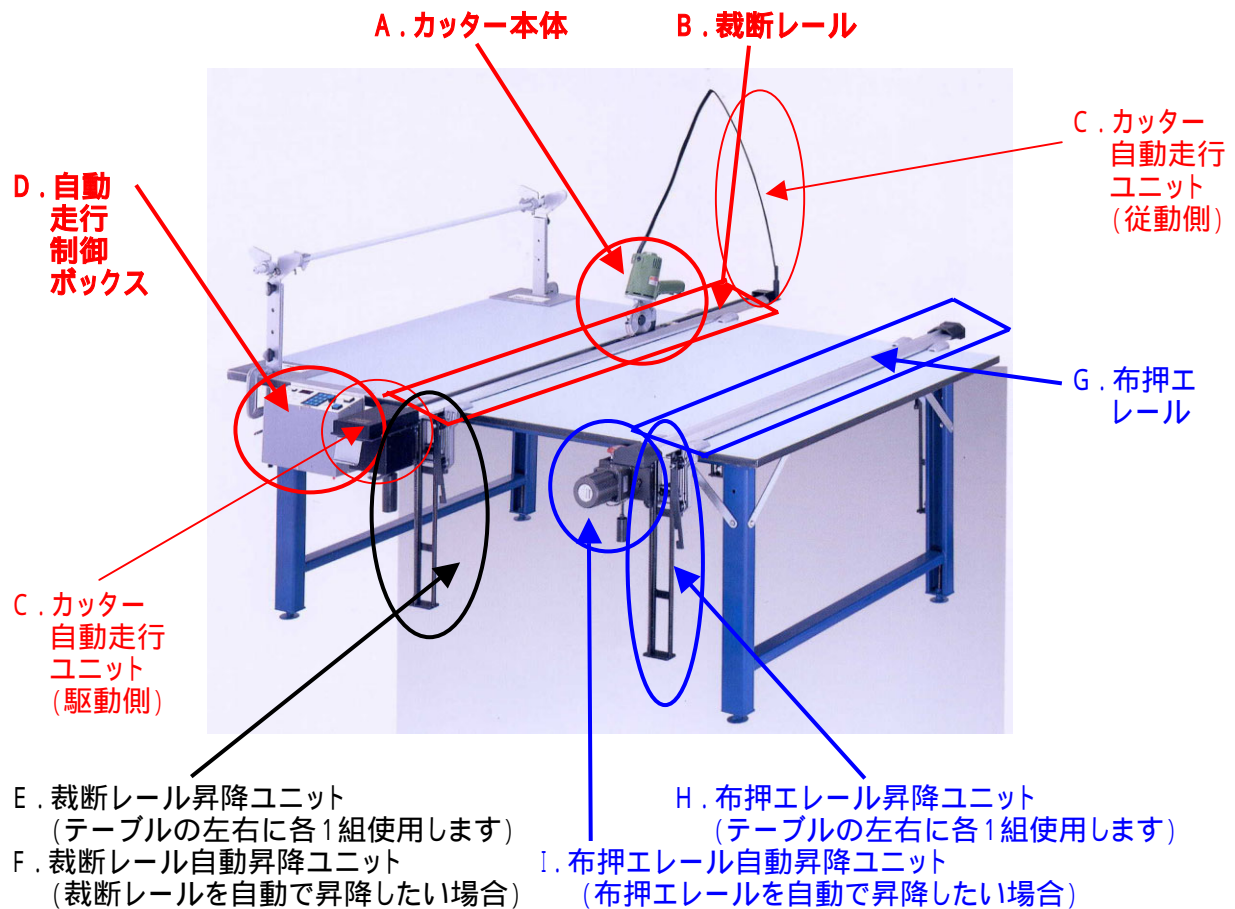

自動走行式の場合、カッターが自動走行して生地を裁断すると、自動的に裁断レールが上昇し、生地を裁断レールの下側に積層して行く事が出来ます。
裁断側の自動昇降ユニットが無い場合は、手動にて裁断レールを昇降させます。

E. 裁断レール昇降ユニット(手動共通)

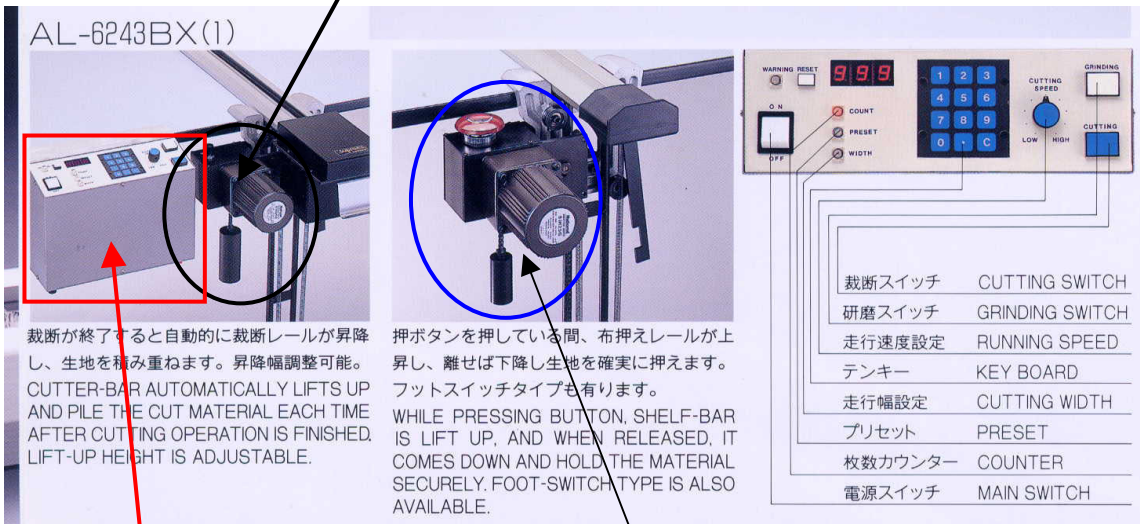

裁断が終了すると自動的に裁断レールが昇降し、生地を積み重ねます。昇降幅調整可能。
CUTTER-BAR AUTOMATICALLY LIFTS UP AND PILE THE CUT MATERIAL EACH TIME AFTER CUTTING OPERATION IS FINISHED. LIFT-UP HEIGHT IS ADJUSTABLE.

押ボタンを押している間、布押えレールが上昇し、離せば下降し生地を確実に押えます。フットスイッチタイプも有ります。
WHILE PRESSING BUTTON, SHELF-BAR IS LIFT UP, AND WHEN RELEASED, IT COMES DOWN AND HOLD THE MATERIAL SECURELY. FOOT-SWITCH TYPE IS ALSO AVAILABLE.

D. 自動走行制御ボックス

I. 布押エレール昇降ユニット(手動共通)

布押エレールは、生地の裁断全長を一定にする場合に使用されます。自動昇降キノコボタンを押すと、布押エレールが上昇し、生地を布押エレールの下側に積層して行きます。
(このユニットは、裁断レールの昇降用に使用する事も出来ます。)

レイカッターシリーズには自動式以外に、安価な手動式タイプも有ります。また必要な各機構を組み合わせた仕様でも、ご注文が可能です。

J. 丸反用解反器セット(不要時は値引)



手動式レイカッター フルセット
モデル: KL - 2143B(1) - FBH

手動式とは、カッター本体の走行や裁断レール・布押エレールの昇降を手作業で行う方式です。

注: テーブルはオプション

お見積りに際しては、各機構のA~Jのどの機構が必要かをご指示下さい。お引合仕様に合わせた見積を提出させていただきます。